

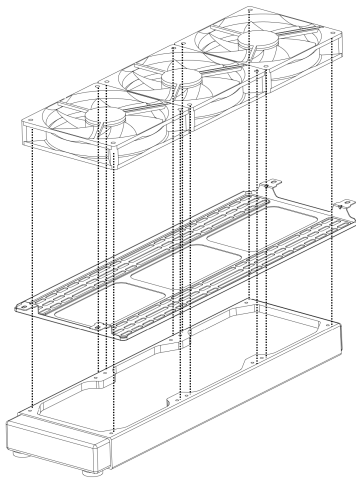

## XPG BATTLECRUISER FAQ

### XPG BATTLECRUISER シャーシ上部に 360mm CPU 液冷クーラーを設置する方法。

1. 360mm CPU 液体クーラーを取り付ける際には、下図に示されているように、ブラケットがファンとラジエーターの間に取り付けられていることを確認してください。



→ ファンがブラケットの上に設置されていることを確認してください。

→ ブラケットが上向きになっていることを確認してください（デフォルト設定）。

→ ラジエーターはブラケットの下部に設置します。

2. XPG BATTLECRUISERの上部ブラケットは、モジュール式になっており取り外しできます。

ブラケットを外して左側（ガラスパネル側）にずらし、ブラケットをシャーシにしっかりとネジ止めします。

こうすることで、360mmラジエーターの設置がDRAMの妨げとなることなくなくなります。

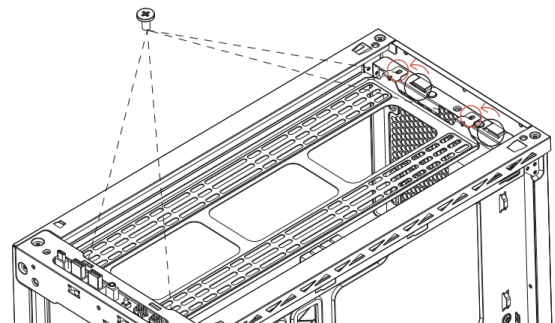

3. DRAMに推奨される高さは 45mm です。

図に示すように、モジュラーブラケットはシャーシのガラスパネル側にずらす必要があります。ファンとラジエーターの間に設置することで、DRAMのクリアランスを確保することができます。

